

DIST.

A TERMINI DI LEGGE E' VIETATA LA RIPRODUZIONE O LA NOTIFICAZIONE DI QUESTO DISEGNO A TERZI SENZA AUTORIZZAZIONE

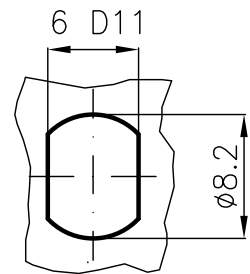
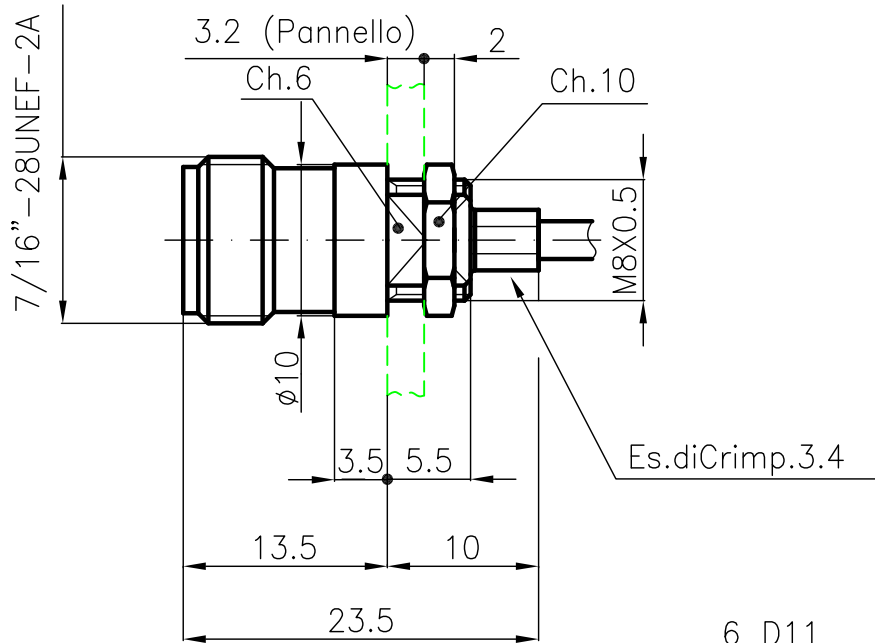

FORATURA DEL PANNELLO

Dimensioni di connessione

sec. CECC 22220

MATERIALI E FINITURA

Corpo e dado esagonale  
 Contatto centrale  
 Isolante

CW 614 N (UNI EN 12164) Ni 3  $\mu$   
 Rame al berilio Au 1.27  $\mu$   
 PTFE (Teflon)

CODICE

CAVO

- \* HPD.55.001
- \*\* HPD.55.002

"SALVI"0416SPM  
 RG178 B/U

- \* Istruzioni di assemblaggio : H1/1
- \*\* Istruzioni di assemblaggio : H1/2

		DENOMINAZIONE	
		CONNETTORE SERIE TNC 50 Ohm PRESA DIRITTA DA PANNELLO	
SCALA	2:1	CONTR.	
EMESSO	20.03.01	DATA	26.02.99
REV.	N° MOD.	FILE	HPD5502C
	DATA	APPROV. A.Q.	DIS. Torti E



N° CODICE

**HPD.55.002**